

## PÉNDULOS CON CUERPO DE FUNDICIÓN

## FICHA TÉCNICA

Los péndulos, que son accesorios para los sinfines, están fabricados con cuerpos realizados en fundición GG25, bronce para zonas ATEX o acero inoxidable AISI-316. Esta solución está diseñada específicamente para no obstruir el paso de material y ocupar el espacio mínimo (muy compacta).

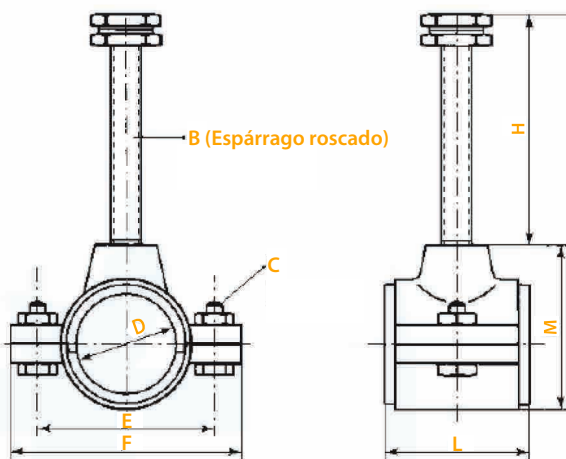

- > La carcasa del péndulo de una sola pieza es del mismo material que el péndulo sin casquillo (a excepción de los de acero inoxidable).
- > Pueden fabricarse con diferentes materiales según las necesidades.
- > Los péndulos con cuerpos de fundición y bronce son sin casquillos. Si se trata de péndulos de acero inoxidable, los casquillos son de teflón PTFE.
- > El espárrago roscado de métrica 24 (B) tiene una longitud de entre 165 – 320 mm.
- > Engrasadores con 8 mm de diámetro: Se utiliza una rosca ¼ gas. De forma opcional, pueden llevar dosificador o usar engrasadores automáticos.

D (mm)	F (mm)	E (mm)	L (mm)	M (mm)	H (mm)	B (mm)	C (mm)	Peso (Kg)
40	105	77	70	90	135	M24	M10X45	1,9
50	125	94	75	110	200	M24	M12X50	3,3
60	150	120	85	128	240	M24	M16X65	5,0



\*Carcasa desmontada del péndulo donde se observa de una sola pieza. Este es del mismo material que el péndulo, que es sin casquillo (a excepción de los de acero inoxidable).

